



Anleitung

Gestaltung von Buttons



Richtig

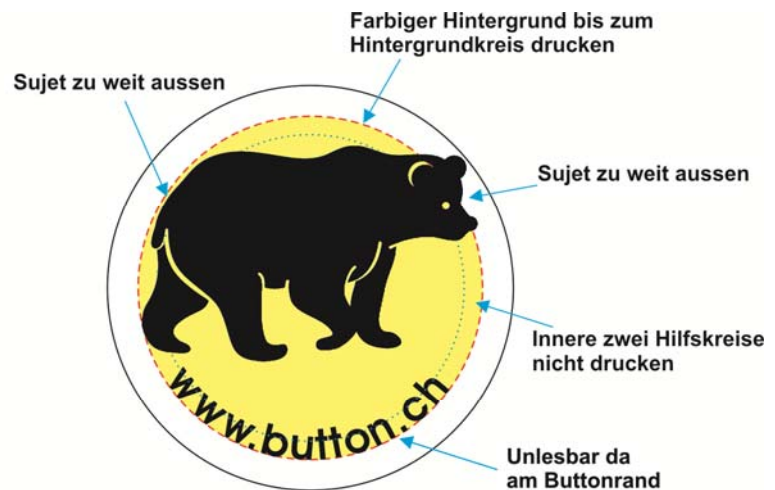

Falsch

Die zwei inneren Hilfskreise sind zur Ausrichtung von Sujet und Text, dürfen aber nicht gedruckt werden.

Schriftrand

Bis zum Schriftrand können Sie Texte schreiben, alles was gut les- und sichtbar sein soll.

Buttongrösse

Bei ganzflächigen Hintergründen oder Sujets sollten Sie über diesen Rand hinaus malen, alles was über diesen Kreis geht ist aber **nicht mehr sichtbar!**

Stanzkreis

Diesen Kreis benötigen wir **unbedingt bei jedem Sujet**, um unser Stanzmesser richten zu können.

vollflächiger Hintergrund

Bis zu diesem Durchmesser dürfen sie Hintergrundbilder, Hintergrundfarben und Farbverläufe auslaufen lassen.



Anleitung

Gestaltung von Buttons

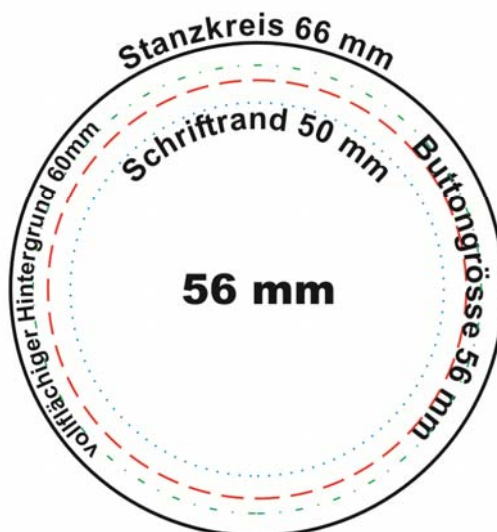
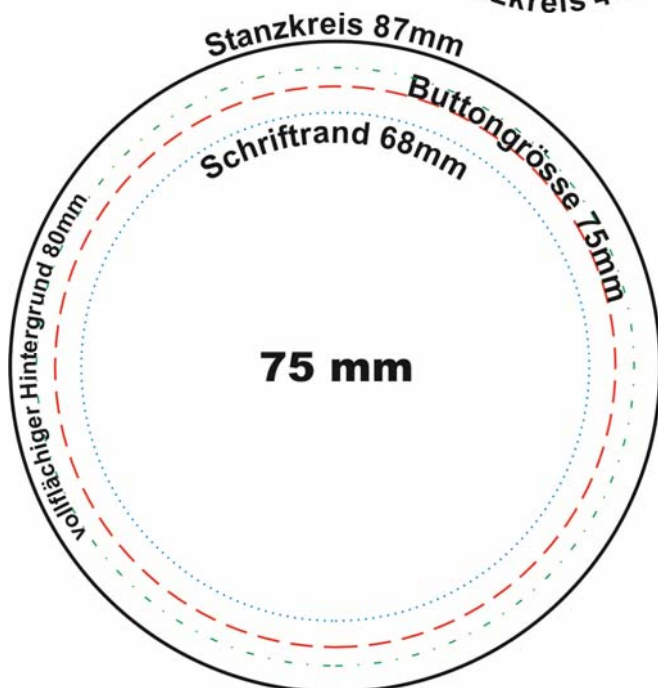

Alle Masse in mm	25 mm Button	31 mm Button	37 mm Button	56 mm Button	75 mm Button
Schriftrand	22	28	34	50	68
Buttongröße	25	31	37	56	75
vollflächiger Hintergrund	32	37	43	60	80
Stanzkreis	32	41	48	66	87



Anleitung

Gestaltung von Buttons

Optimale Platzierung auf A4

Kopieren Sie das fertige Sujet mit dem Stanzkreis wie unten gezeigt auf einem A4, um den grösstmöglichen Nutzen zu haben.

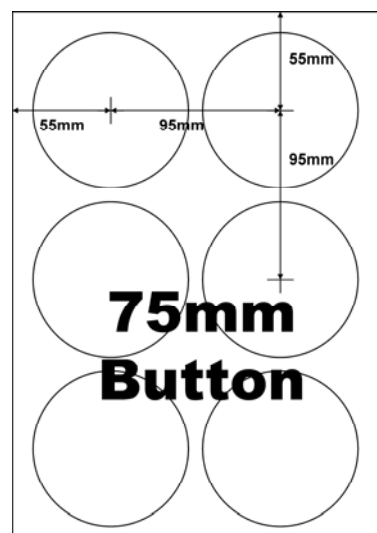
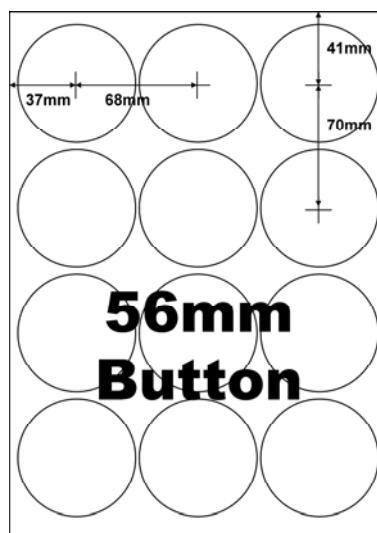
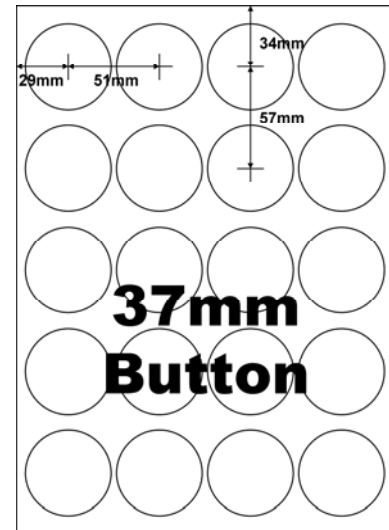
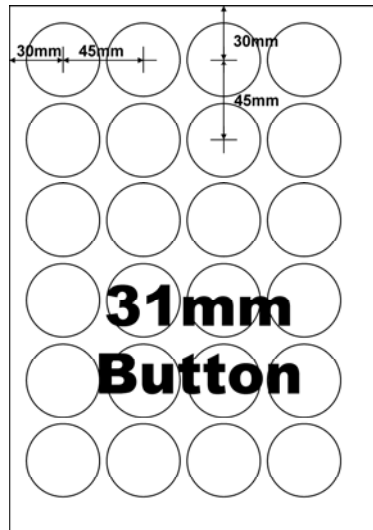
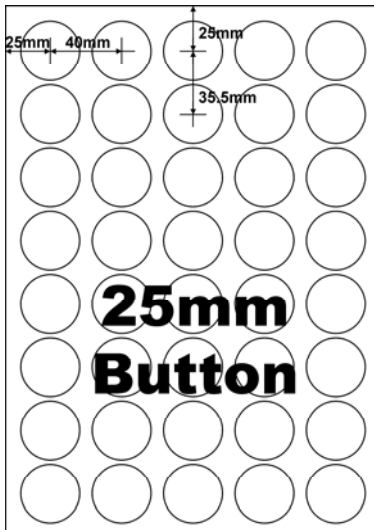



Anleitung

Gestaltung von Buttons

Die geeigneten Druckmaterialien

Am besten geeignet ist übliches Papier mit 80 g/m², Glanz- und Fotopapier ist nicht geeignet.

Tipp

Auf unserer Website www.button.ch in der Rubrik "Vorlagen" finden Sie verschiedene Grafikvorlagen für den direkten Einsatz (Corel, Word, Photoshop).

Und was nun? Der Druck

Entweder drucken Sie die Grafik auf Papier und senden diese an Grizzly Button für die Herstellung der Buttons. Das heisst, für Sie gilt der Preis in der Spalte "angelieferte Drucke". Wenn Sie vollflächige Sujets haben (randabfallender Druck), drucken Sie bitte nicht mit HP Color Laserjet oder Phaser Drucker. Die Tonerdichte ist bei diesen Drucker zu hoch und verunmöglicht das Herstellen von Buttons.

oder

Sie mailen uns Ihre Grafik per Email an grizzly@button.ch. Wir erledigen den Druck und verrechnen Ihnen die Konditionen in den Spalte "wir erledigen den Druck". Je nach Auflage und Grafik wird dies mit Farblaser, Xeikon-Digitaldruck oder Offsetdruck erledigt. Senden Sie uns die Grafik als druckfertiges hochauflösendes PDF-File.

Fehlt der Stanzkreis oder sind die Kopien nicht deckungsgleich verlangen wir einen Zuschlag von Fr. 0.10 pro Button, da sich dadurch unser Aufwand erheblich erhöht.